

**Baustaubsauger und Luftreiniger
für staubfreies Arbeiten**

DC 1800

230 V

eco



Der **DC 1800** ist geeignet für allgemeine Reinigungsaufgaben und Punktabsaugung von Handgeräten sowie für kleine Tischsägen. Er vereint gute Tragbarkeit mit starker Leistung. Durch seine robuste Bauweise ist er besonders geeignet für die Ansprüche im Baustellenbereich und im Geräteverleih, aber auch für jeden, der einen leichten und dabei leistungsfähigen Staubsauger benötigt. Er ist mit einem Stahlbehälter ausgestattet, der zusätzlich mit einem Plastiksack ausgerüstet werden kann.

DC 1800/2900 Autostart. Schließen Sie Ihr Werkzeug an der Steckdose des DC 1800 Autostart an. Bringen Sie den Schalter auf die Position ‚AUTO‘. Das Gerät beginnt automatisch zu saugen, sobald Sie das angeschlossene Werkzeug starten.



Mittelgeliefertes Zubehör (Art.-Nr.)

Saugschlauch (Ø 38) 5 m (2111)
Anschlussmuffe (2108)
Bodensaugdüse B370/38 (7235)
Saugrohr Ø 38 (7257)
Plastiksack (42291)
Stützkorb (42369)
Feinfilter, Zellulose (42029)
Mikrofilter (42027)



Technische Daten

H x B x L (cm)	74x38x38
Gewicht	14 kg
Behälter	20 l
Luftvolumen ohne Saugschlauch	205 m ³
Unterdruck, max.	24 kPa
Motorleistung	1285 W
Geräuschpegel	68 dB(A)

Art.-Nr.

101800 DC 1800
101801 DC 1800 Autostart

DC 1800 Schlauch-Kabelhalter

Um den Saugschlauch und das Kabel sicher und einfach zu verstauen.

Einfach die vier Hutmuttern lösen, Halterung so aufsetzen, dass das Typenschild lesbar ist und die Hutmuttern wieder festziehen.



Art.-Nr.

4999-7 Schlauch- u. Kabelhalter

Vorabscheider DC F 60 Nutzen Sie bei großen Staubmengen einen Vorabscheider



Zubehör
42285 Plastiksack



Technische Daten

H x B x L (cm)	112x38x38
Gewicht	10 kg
Einlass/Auslass	Ø 50 mm
Durchmesser Zyklon	Ø160 mm
Behälter	55 l

Vorabscheider sind auch in vielen weiteren Ausführungen erhältlich!

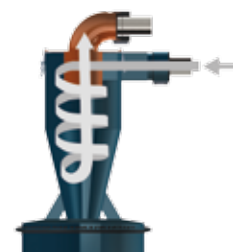

Das Zyklonprinzip

Der DC F 60 Vorabscheider eignet sich für das Absaugen von großen Staubmengen und insbesondere auch für das Abscheiden von Grobschmutz. Bis zu 90 % des Staubes werden im vorgeschalteten

Vorabscheider mit Hochgeschwindigkeitszyklon bereits abgeschieden. Damit ist er mit dauerhaft höherer Saugleistung für das Aufsaugen großer Staubmengen geeignet. Der DC F60 hat identische Schnittstellen zu unseren beliebten Bausaugern DC 1800/2900 und DC Tromb 400. Er bietet die Möglichkeit der Abscheidung in reißfeste Plastiksäcke.

Art.-Nr.

7069 Vorabscheider mit Fahrgestell DC F 60
2999-02 Verbindungsschlauch (2m antistatischen Schlauch Ø38 + 2 Anschlussstücke)

DC 2900a / DC 2900L

Der **DC 2900a** ist geeignet zur Punktabsaugung von Handgeräten sowie für kleine Tischsägen und für allgemeine Reinigungsaufgaben. Er verfügt über ein robustes Stahlgehäuse mit großen Rädern. Das Gehäuse ist so konstruiert, dass der Staubsauger am Schlauch geführt werden kann, ohne zu kippen.



Mitgeliefertes Zubehör (Art.-Nr.)

Saugschlauch (Ø 38) 5 m (2012)
Anschlussmuffe (2108 + 2114)
Bodensaugdüse B370/38 (7235)
Saugrohr Ø 38 (7257)
Feinfilter, Polyester (42028)
Mikrofilter (42027)



Technische Daten

H x B x L (cm)	111x44x55
Gewicht a / L	19 kg / 15 kg
Behälter / Longopac	40 l / 12 m
Luftvolumen ohne Saugschlauch	205 m ³
Unterdruck, max.	24 kPa
Motorleistung	1285 W
Geräuschpegel	68 dB(A)

Art.-Nr.

121000 DC 2900a
121100 DC 2900a Autostart
122000 DC 2900L
122100 DC 2900L Autostart
432177 Longopac (4 x 20 m)



Der DC 2900H L wird mit Longopac, einem flexiblen Beutelsystem angeboten, bei dem der Staub in einem geschlossenen System aufgefangen wird.



Der DC Tromb 400 ist unser bisher kraftvollster 230 V Baustaubsauger und ist darauf ausgelegt, den Anforderungen eines gesunden Arbeitsplatzes zu entsprechen. Der Sauger erlaubt es dem Anwender auch ohne Unterbrechungen zu arbeiten – er schafft bis zu 400 m³/h.

Der DC Tromb 400 ist nicht nur kraftvoll, robust und effektiv, sondern auch vielseitig. Er kann bei Feinstäuben unterschiedlichster Art verwendet werden, wie Bau-, Schleif-, Gips- und Betonstäuben und an Bodenschleifmaschinen und Handwerkzeuge für Trenn-, Schneide-, Bohr-, Meißel- und Sägearbeiten angeschlossen werden. Der DC Tromb 400 ist leicht zu bewegen und zu transportieren.

Als Standard ist der Sauger mit einem patentierten, selbstreinigenden Filter (aus abwaschbarem Polyester) und einem H13-Filter ausgerüstet. Eine Filterkontrolllampe zeigt an, wenn der Filter gereinigt werden muss.

Der DC Tromb ist mit drei verschiedenen Auffangoptionen erhältlich: Behälter, 40 L (DC Tromb 400a), Intellibag, 20 L (Kunststoffbeutel - DC Tromb 400c) oder Longopac-Beutel (Kunststoffbeutel, 20 m - DC Tromb 400L).

- Schafft bis zu 400 m³/h
- Geeignet für Feinstäube unterschiedlichster Art
- Patentierter, selbstreinigender Filter (aus abwaschbarem Polyester)
- H13-Filter
- Robust und kompakt - leicht zu bewegen und zu transportieren.
- Filterkontrolllampe



DC Tromb 400a

Technische Daten

H x B x L (cm)	136x60x78
Gewicht	a/ 51 kg c/ 46 kg L/ 50 kg
Einlass	Ø 76 mm
Behälter/Sack/Longopac	40 l / 40 l / 20 m
Luftvolumen ohne Saugschlauch	393 m ³ /h
Gebälse max.	420 m ³ /h
Unterdruck, max.	22 kPa
Motorleistung	3000 W
Geräuschpegel	70 dB(A)

Lieferumfang

Anschlussstück (2129)
 Anschlussmuffe (2008)
 a/L: Saugschlauch antistatisch 5 m Ø50 mm (2013)
 c: Saugschlauch 5 m Ø50 mm (2401)
 Bodensaugdüse (7238)
 Saugrohr Ø50 (7265)

Ausführungen:

a-Ausführung (Behälter 40 l 40070)
 c-Ausführung (Plastiksäcke 10 St. 43619)
 L-Ausführung: (Longopac 20 m 432177)
 a+L-Ausführung: Feinfilter, Polyester (44017)
 c-Ausführung: Feinfilter, Zellulose (44043)
 Mikrofilter (44016)



DC Tromb 400L



DC Tromb 400c

Art.-Nr.

172000 DC Tromb 400a
 171500 DC Tromb 400c
 171530 DC Tromb 400L



Zubehör

43619 Plastiksack (10 Stk.)
 432177 Longopac (4 x 20 m)

Alle Bausauger sind auch mit Asbestzulassung erhältlich!

DC Tromb Twin

Die erweiterte Palette der Tromb-Modelle von Dustcontrol.
Effizient, leistungstark und zuverlässig. Modular, ergonomisch und flexibel!

- Robusteres Design
- Anzeigeleuchte für die Filterreinigung
- Das Twin-Modell lässt sich leicht trennen und wieder zusammensetzen.
- Entfernt Betonstaub und andere Materialien mit höchster Effizienz
- Absperrventil vormontiert
- Einfacherer Filterwechsel
- Verbesserter Motorblock
- Stabiles Gehäuse
- Mit Hepa H13-Filter und waschbarem Polyesterfilter



Technische Daten

H x B x L (cm)	136x60x128
Gewicht	AA/ 85 kg
Gewicht	AL/ 80 kg
Gewicht	CC/ 71 kg
Gewicht	CL/ 75 kg

Art.-Nr.

172520 DC Tromb 400 AA Twin
172540 DC Tromb 400 AL Twin
172500 DC Tromb 400 CC Twin
172530 DC Tromb 400 CL Twin



Es gibt in der Tromb-Produktfamilie den neuen DC TrombTwin-Staubabscheider und Vorabscheider als Einheit. Wie immer achten wir auf die Einhaltung moderner Sicherheitsanforderungen sowie eine ergonomische und modulare Funktion. Eine der wichtigsten Verbesserungen ist, dass das neue DC TrombTwin-Modell trennbar ist. Staubabscheider und Vorabscheider lassen sich leicht abnehmen und wieder zusammenbauen, was den Transport erleichtert.

Vorabscheider DCF Tromb für große Staubmengen



Zubehör

43619 Plastiksack (10 Stk.)
432177 Longopac (4 x 20 m)



Technische Daten

H x B x L (cm)	129x60x78
Gewicht	L) 32 kg C) 27 kg
Einlass/Auslass	Ø 76 mm
Behälter	L) Longopac C) 20 l

Art.-Nr.

707000 Vorabscheider DCF TROMB L
707001 Vorabscheider DCF TROMB C
707002 Vorabscheider DCF TROMB A

Der DCF Tromb c/L/a eignet sich hervorragend für den Einsatz beim Schleifen von Böden. Der Vorabscheider entlastet den Filter der Saugquelle und ist mit einer Longopac-Lösung/intellibag-Lösung oder Behälter für einen staubfreien Plastiksackwechsel ausgerüstet, wodurch der Anwender unnötige und zeitintensive Unterbrechungen vermeidet.



TROMB

DC Tromb Turbo a/L ist ein mittelgroßer Staubabscheider mit einem leistungsstarken Dreiphasen-Turbomotor. Er eignet sich daher hervorragend für lange Schläuche (bis zu 20 m), grobe Reinigung und zur Punktabsaugung bei großen Elektrowerkzeugen wie Schleifmaschinen, Bohrhammern, und Sägen. Verfügbar sind eine Direktstart-Variante des Tromb Turbo und eine frequenzgesteuerte Variante (= Tromb Turbo VFD).

- Lieferumfang Turbo 2,2 KW**
- Schlauch gesamt 7 m (5 m Ø 50 und 2 m Ø 38) (2126)
 - Bodensaugdüse 450, Ø38, Aluminium (7236)
 - Saugrohr Ø38 (7257)
 - Feinfilter, Polyester (44017)
 - Mikrofilter (44016)

Vorteile der beiden Tromb Turbo-Versionen:

- Robustes Chassis
- Eine Longopac-Variante
- Halbautomatische Filterreinigung
- Ca. 50% mehr Filterfläche auf dem HEPA-Filter als beim Vorgänger
- Schnellkupplung für Filterwechsel
- Überhitzungsschutz
- Direktstart mit Phasenfehler und Überhitzungswarnleuchte
- 3 m langes Stromkabel mit Phasenwechselrichteranschluss VFD
- Größere Luftmenge als Vorgängermodell
- Frequenzumwandler

- Lieferumfang Turbo 3,0 KW**
wie bei DC Tromb 400



Technische Daten	Turbo 2,2 KW	Turbo VFD 3,0 KW
	H x B x L (cm)	139x60x85
Gewicht	a/ 88 kg, L/ 86 kg	a/ 96 kg, L/ 84 kg
Einlass	Ø 76 mm	Ø 76 mm
Behälter/Longopac	40 l / 20 m	40 l / 20 m
Luftvolumen	260 m³/h	380 m³/h
Unterdruck, max.	28 kPa	28 kPa
Motorleistung	2200 W	3000 W
Geräuschpegel	75 dB(A)	84 dB(A)

- Art.-Nr.**
- 173500 DC Tromb a Turbo 2,2kW EU
 - 173300 DC Tromb L Turbo 2,2kW EU
 - 173200 DC Tromb L Turbo VFD 3,0 kW EU
 - 173400 DC Tromb a Turbo VFD 3,0 kW EU
 - 173700 DC Tromb Turbo EX



DC Tromb Turbo VFD
Frequenzumwandler

Vorabscheider DCF Storm Für große Staubmengen

Der DCF Storm ist ideal für Bodenschleif- und halbmobile Systeme und kann für große und schwere Staubmengen eingesetzt werden. Der Vorabscheider entlastet den Filter der Saugquelle und ist mit einer Longopac-Lösung zum staubfreien Beutelwechsel ausgestattet, so dass der Benutzer unnötige und zeitaufwändige Kosten minimieren kann.



Technische Daten

H x B x L (cm)	185x70x100
Gewicht	L) 46 kg
	C) 46 kg
Einlass/Auslass	Ø 108 mm
Behälter	L) Longopac
	C) ?? l



Zubehör

46145 Plastiksack (10 Stk.)
44077 Longopac (1 x 25 m)

Art.-Nr.

70701 Vorabscheider DCF Storm L
70700 Vorabscheider DCF Storm C

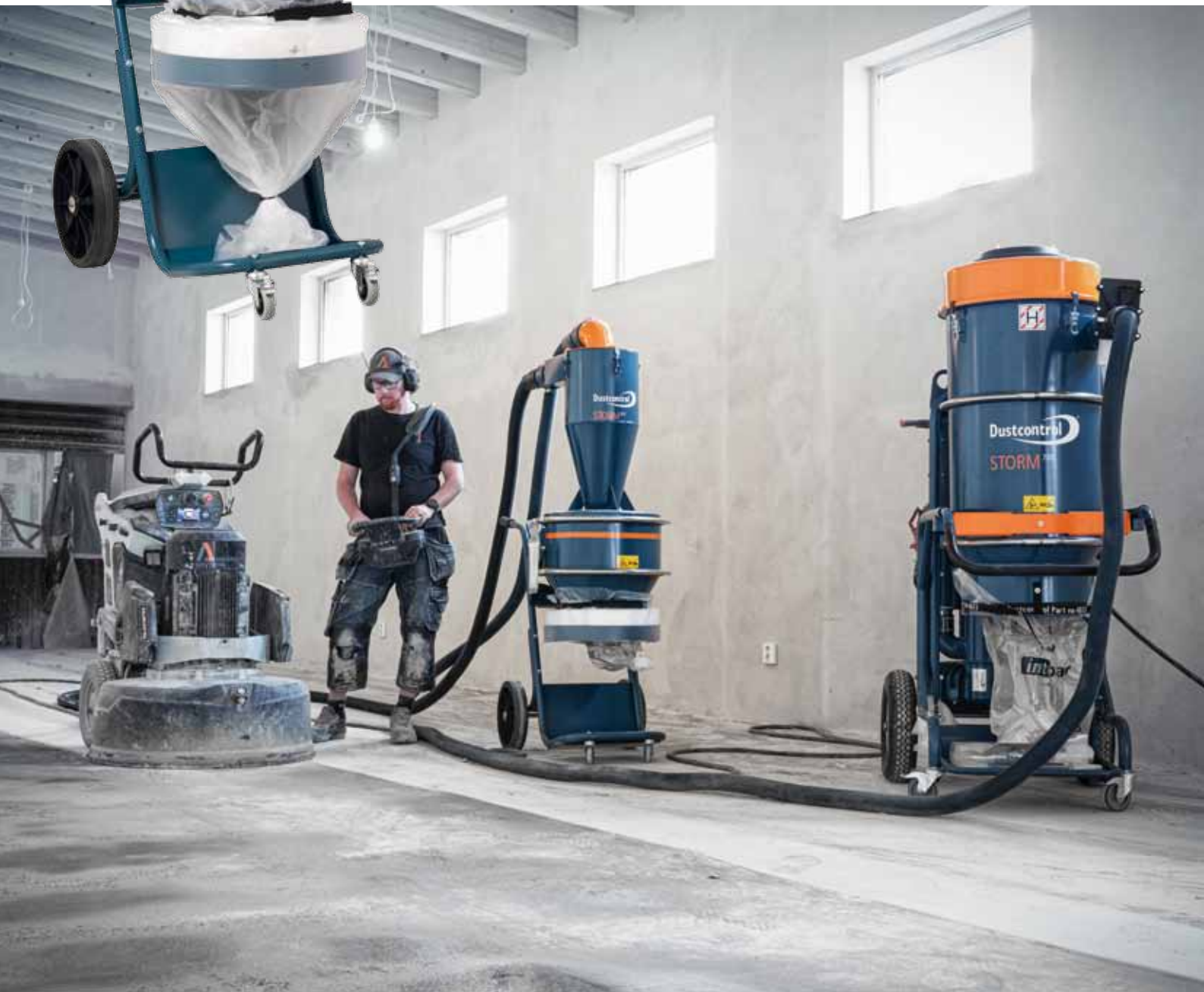

Der DC Storm 500 verfügt über eine direkt angetriebene dreiphasige Turbopumpe, welche für Dauerbetrieb, schweren Materialtransport sowie Punktabsaugung und Reinigung geeignet ist. Mehrere Verbesserungen wurden dabei eingebaut:

- Ein neues, effizientes, halbautomatisches Filterreinigungssystem.
- Für einen einfacheren Transport hat der DC Storm 500 Griffe sowohl vorne als auch hinten.
- Für eine bessere Ergonomie sind die Griffe verstellbar und der Zyklon kann für einen vereinfachten Filterwechsel gekippt werden.
- Das neue intelligibag Plastiksacksystem für einen staubfreien Sackwechsel.
- Ein neuer effizienter HEPA-Filter mit einer größeren Filterfläche.



Lieferumfang

- 7,5 m Saugschlauch Ø 50 (ArtNr 2401 + 2008 + 2107)
- Bodensaugdüse aus Aluminium B500 Ø 50mm (ArtNr 7238)
- Saugrohr Ø 50mm (ArtNr 7265)
- HEPA-Filter
- Feinfilter, Polyester (Art Nr 44212) oder PTFE Filter (Art Nr 44081)
- (c) Intelligibag 46145 (10 Stk.)
- (a) Behälter 75l
- (L) Longopac Länge (44077 1 x 25m)

Technische Daten DC 500a

H x B x L (cm)	179x78x116 cm
Gewicht	ca. 180 kg
Einlass	Ø 76 mm
Schlauchlänge	5 – 30 m
Behälter	75 l
Luftvolumen ohne Saugschlauch	500 m³/h
Unterdruck, max.	24 kPa
Motorleistung	4000 W
Geräuschpegel	75 dB(A)

Art.-Nr.

- 119402 DC Storm 500a
- 119400 DC Storm 500c
- 119430 DC Storm 500L
- 119418 DC Storm 700a
- 119403 DC Storm 700c
- 119419 DC Storm 700L

DC Storm 700

Für große Mengen Staub

Die DC Storm 700 L ist mit einem Frequenzumrichter ausgestattet, der es möglich macht das Gerät auch nur bei einem 16A-Anschluss zu nutzen. Es ist ein leistungsstarker Staubsauger mit einem großen Luftstrom. Dadurch ist er für den kontinuierlichen Einsatz geeignet und ist ideal für Anwendungen wie beispielsweise das Boden schleifen.

Lieferumfang wie Storm DC 500

Technische Daten DC 700a

H x B x L (cm)	179x78x116 cm
Gewicht	ca. 214 kg
Einlass	Ø 76 mm
Schlauchlänge	5 – 30 m
Behälter	75 l
Luftvolumen ohne Saugschlauch	700 m³/h
Unterdruck, max.	22 kPa
Motorleistung	7500 W
Geräuschpegel	75 dB(A)

Die Luftreinigungsgeräte der AirCube-Familie eignen sich für eine Vielzahl verschiedener Anwendungen. Die Luft zirkuliert durch einen sehr effizienten Mikrofilter, der in der Luft enthaltene gesundheitsgefährdende Staub wird aufgefangen und die Raumluft wird gereinigt.

Zur Luftreinhaltung beim Wandschleifen, Betonschleifen, bei Abrissarbeiten, Küchen- und Badrenovierungen und allgemein bei Bauarbeiten auch in geschlossenen Räumen stellen die Geräte der AirCube-Familie eine ideale Lösung dar.

Für den Unterdruckaufbau in abgedichteten Räumen kann ein Entlüftungsschlauch angeschlossen werden.



AirCube 2000

Art.-Nr.

- 112500 DC AirCube 500
- 111000 DC AirCube 1200
- 102000 DC AirCube 2000



AirCube 1200



AirCube 500

- Minimiert den luftgetragenen und gesundheitschädlichen Staub, z.B. Quarzstaub
- Gute Ergänzung für Punktabsaugung und Saugkappen auf Baustellen
- Stufenlos regelbar um Energie zu sparen, z.B. nachts
- Hocheffektives ECO-Gebläse mit geringerem Energieverbrauch
- Niedriger Geräuschpegel
- Abwaschbares Filtergehäuse aus Edelstahl
- Filterindikationslampe zeigt einen notwendigen Filterwechsel an
- Leichter Wechsel des Vorfilters servicefreundlich



Technische Daten

	AirCube 500	AirCube 1200	AirCube 2000
H x B x L (cm)	38x34x50	86x43x55	102x56x70
Gewicht	13 kg	23 kg	30 kg
Auslass/Einlass Ø	Ø 125	Ø 315/250 mm	Ø 315 mm
Motorleistung	210 W	385 W	505 W
Luftvolumen ohne Saugschlauch	250 – 500 m ³ /h	100 – 1.100 m ³ /h	200 – 1.800 m ³ /h
Fläche Vorfilter	0,2 m ²	0,5 m ²	0,7 m ²
Fläche Mikrofilter	4,2 m ²	5 m ²	10 m ²
Abscheidegrad Mikrofilter			
EN 1822-1	H13 ± 99,95 %	H13 ± 99,95 %	H13 ± 99,95 %
EN 60335-2-69	H ± 99,995 %	H ± 99,995 %	H ± 99,995 %
Geräuschpegel	45 – 65 dB	60 – 68 dB	60 – 68 dB

Luftreiniger DC AirCube Komplett- Pakete

DC AirCube 500

Komplett-Paket für max. 30m³ mit Staubschutz-Schwingtür inkl.

- Geräteanschluß Ø 125mm mit Spannring
- Profi Schlauchpaket 3m wird komplett vormontiert geliefert
- 1x Ersatzvorfilter (10 Stk)

Art.-Nr.
7999-25 DC AirCube 500

DC AirCube 1200

Komplett-Paket für max. 60m³ mit Staubschutz-Schwingtür inkl.

- Geräteanschluß Ø 250mm mit Spannring
- Profi Schlauchpaket 3m wird komplett vormontiert geliefert
- 5x Ersatzvorfilter

Art.-Nr.
7999-26 DC AirCube 1200

DC AirCube 2000

Komplett-Paket für max. 100m³ mit Staubschutz-Schwingtür inkl.

- Geräteanschluß Ø 250mm mit Spannring
- Profi Schlauchpaket 3m wird komplett vormontiert geliefert
- 5x Ersatzvorfilter

Art.-Nr.
7999-27 DC AirCube 2000

Absaug-Düsenplatte

Absaug Düsenplatte mit Handgriff und Standfläche für Luftreiniger DC AirCube 1200/2000



Art.-Nr.
4999-15 Absaug-Düsenplatte mit Handgriff



Transportbox für das Schlauchpaket

Transportbox für das Schlauchpaket
Ø 125 mm und Ø 250 mm

Art.-Nr.
2999-13 Transportbox für Schlauchpaket Ø 250 mm
2999-14 Transportbox für Schlauchpaket Ø 125 mm



Zubehör für Baustaubsauger und Luftreiniger

Für verschiedene Aufgaben werden die jeweils passenden Saugdüsen benötigt. Wir bieten Reinigungsausrüstung in allen denkbaren Ausführungen und Materialien. Wenn Sie etwas vermissen, stellen wir auch kundenspezifische Lösungen her. Wenden Sie sich an unseren Verkauf, wenn Sie hierzu mehr wissen möchten.



Reinigungszubehör Ø38 mm



Art.-Nr.		
Abb. 1	7038	Saugdüse Ø 38
Abb. 2	7047	Saugbürste B 200
Abb. 3	7154	Bürste Rohrsaugdüse 7048
Abb. 4	7048	Rohrsaugdüse RB 100
Abb. 5	7049	Rohrsaugdüse RB 200
Abb. 6	7276*	Konische Saugdüse Ø 38
Abb. 7	7365	Flachdüse Ø 38
Abb. 8	7257	Saugrohr Ø 38, Stahl
Abb. 9	7258*	Saugrohr Ø 38, Alu
Abb. 10	7259*	Saugrohr Ø 38, Alu mit Bogenverstärkung
Abb. 11	7260	Verlängerungsrohr Stahl, Länge 715 mm
Abb. 12	7261*	Verlängerungsrohr Alu, Länge 705 mm
Abb. 13	7264*	Konische Saugdüse Ø 38
Abb. 14	7213	Flachdüse Ø 38, L = 400
Abb. 15	7035	Handrohr Ø 38
Abb. 16	7262	Handrohr Ø 38 gebogen
Abb. 17	7235*	Bodensaugdüse 370 A Ø 38
Abb. 18	7236*	Bodensaugdüse 450 A Ø 38
Abb. 19	7320/21	Bodensaugdüse 320, Kunststoff, Gummileiste/Bürste
Abb. 20	7322/23	Bodensaugdüse 370, Kunststoff, Gummileiste/Bürste
Abb. 21	7300	Gummi-Bodensaugdüse Ø 38
Abb. 22	7278*	Saugbürste Ø 38
Abb. 23	7275	Gummi-Saugbürste Ø 38 für 7278
Abb. 24	7263	Bürste für 7275, 7278
Abb. 25	726301*	Antistatische Bürste für 7278, 7279
Abb. 26	7398	Bürste für 7278, 7279, hart, weiß

* Antistatisch

Zur Bestellung in ESD Ausführung hinter der Artikelnummer ein E hinzufügen.

Reinigungszubehör Ø50 mm



ERGO-Handgriff für sicheres Greifen. Passend für alle Saugrohre Ø50 und Material-Saugdüse Ø50.



Art.-Nr.		
Abb. 1	7266	Saugrohr Ø 50, Alu
Abb. 2	7267	Saugrohr Ø 50 Alu mit Bodenverstärkung
Abb. 3	7265	Saugrohr Ø 50, Stahl
Abb. 4	7268/69	Verlängerungsrohr Ø 50 Stahl, 710 mm/Verlängerungsrohr Ø 50 Alu, 685 mm
Abb. 5	7033	Handrohr Ø 50
Abb. 6	7271	Handrohr Ø 50 gebogen
Abb. 7	7285	ERGO-Handgriff Ø 50
Abb. 8	7272	Konische Saugdüse Ø 50
Abb. 9	7277*	Konische Saugdüse Ø 50 1
Abb. 10	7212	Flachdüse Ø 50, L = 400
Abb. 11	7295	Materialsaugdüse Ø 50
Abb. 12	7013	Gummi-Bodensaugdüse Ø 50
Abb. 13	7281*	Bodensaugdüse Ø 50 B 200
Abb. 14	7238*	Bodensaugdüse 500 A-50
Abb. 15	7307	Bodensaugdüse Alu
Abb. 16	7149	Flachdüse D=50 B=70 L=243
Abb. 17	7030	Saugdüse Ø 50
Abb. 18	7279*	Saugbürste Ø 50
Abb. 19	7016*	Saugdüse mit Bürste
Abb. 20	7274	Gummi-Saugbürste Ø 50
Abb. 21	7263	Bürste für 7274, 7279
Abb. 22	726301*	Antistatische Bürste für 7278, 7279
Abb. 23	7398	Bürste für 7278, 7279, hart, weiß

Antistatisch Zur Bestellung in ESD Ausführung hinter der Artikelnummer ein E hinzufügen.

Luftreiniger DC AirCube Komplett- Pakete



Art.-Nr.

7999-25 DC AirCube 500
42690 Vorfilter (10 Stk.)

DC AirCube 500

Komplett-Paket für max. 30m³
mit Staubschutz-Schwingtür inkl.

- Geräteanschluß Ø 125mm mit Spannring
- Profi Schlauchpaket 3m wird komplett vormontiert geliefert
- 1x Ersatzvorfilter (10 Stk)



Art.-Nr.

7999-26 DC AirCube 1200
42918 Vorfilter
7999-27 DC AirCube 2000
42917 Vorfilter

DC AirCube 1200 und 2000

Komplett-Paket für max. 60m³ (DC 1200)

Komplett-Paket für max. 100m³ (DC 2000)

mit Staubschutz-Schwingtür inkl.

- Geräteanschluß Ø 250mm mit Spannring
- Profi Schlauchpaket 3m wird komplett vormontiert geliefert
- 5x Ersatzvorfilter

Staubschutz Schwingtür mit Tragtasche



Staubschutz-Schwingtür für Sanierung, Renovierung und Modernisierung

Innerhalb von 3 Minuten bauen Sie diese Staubschutztüre mit stabilem Alurahmen in jede Türgröße und -form bis zu einer max. Raumhöhe von 275 cm ein. Rechts- oder Linksanschlag möglich. Die Tür schließt von selbst. Sie benötigen keinen zweiten Türflügel für die Absaugung mit Schlauch. Eine stabile Transporttasche ist im Standard-Lieferumfang ebenfalls enthalten.

- Stabiler Alu-Rahmen
- Öffnung für Absaugschläuche 250 und 300 mm Ø oben und unten
- Geringes Gewicht (9,5 kg)
- Einsatz auch als Tragelement oder Durchgangstür bei Raumtrennwänden
- Lieferung inkl. stabiler Tragetasche
- Maße: 1950 x 650 mm (H x B)



Art.-Nr.

7999-16 Staubschutz - Schwingtür

Ersatzteilset für Staubschutz Schwingtür

- Bestehend aus Ersatzfolie für Tür, seitliche Türrahmenabdeckung
- Klebe- und Krallenband



Art.-Nr.

7999-17 Staubschutz - Schwingtür

Saugschläuche

Maßgebend für die Wahl des Schlauchtyps ist das abzusaugende Material. Dustcontrol bietet Schläuche mit folgenden Eigenschaften:

- Standard: leicht, lexibel, quetschfest
- wärmebeständig, quetschfest
- antistatisch, quetschfest
- PU: abriebfest, verschleißfest

Beim Einsatz von längeren Schläuchen sollte unter Berücksichtigung der Strömungsgeschwindigkeit eine Optimierung des Schlauchquerschnittes erfolgen. Dabei ist zu beachten, dass die Strömungsgeschwindigkeit für eine Staubabsaugung 20 m/s und für eine Rauchabsaugung 12 m/s nicht unterschreiten soll.

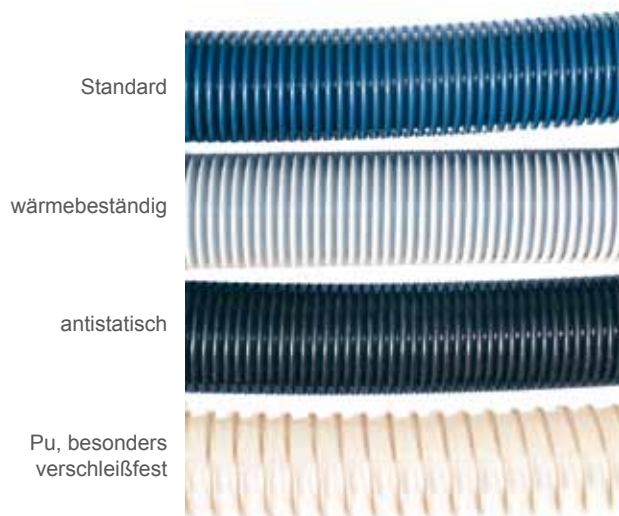

Art.-Nr. Saugschläuche	Art.-Nr.	Maße Ø	Standardlänge	Farbe	Material	Temp. °C. max./min	Antistatisch	Verschleißbe- Ozon-	Witterungs- u.	Beständigkeit gg Schweißrauch	Beständigkeit gg Benzin u. Öle
Standard	2001	76 mm	5, 10, 15 m	Blau	PE	+60/-30	Nein	2	2	3	3
	2401	150 mm	5, 10, 15 m	Blau	PE	+60/-30	Nein	2	2	3	3
	2111	38 mm	5, 10, 15 m	Blau	PE	+60/-30	Nein	2	2	3	3
	2112	32 mm	5, 10, 15 m	Blau	PE	+60/-30	Nein	2	2	3	3
	2113	25 mm	5, 10, 15 m	Blau	PE	+60/-30	Nein	2	2	3	3
wärmebeständig	2004	50 mm	5, 10, 15 m	Grau	PP	+90/-40	Nein	3	2	1	4
	2003	38 mm	5, 10, 15 m	Grau	PP	+90/-40	Nein	3	2	1	4
antistatisch	2024*	76 mm	5, 10, 15 m	Schwarz	PE	+45/-40	Ja	2	2	3	3
	2013*	50 mm	5, 10, 15 m	Schwarz	PE	+45/-40	Ja	2	2	3	3
	2012*	8 mm	5, 10, 15 m	Schwarz	PE	+45/-40	Ja	2	2	3	3
	2005*	32 mm	5, 10, 15 m	Schwarz	PE	+45/-40	Ja	2	3	3	3
	2025*	25 mm	5, 10, 15 m	Schwarz	PE	+45/-40	Ja	2	2	3	3
PU, besonders verschleißfest	2056	76 mm	5, 10 m	Transparent	PU	+90/-40Ja**	1	1	3	1	
	2054	50 mm	5, 10 m	Transparent	PU	+90/-40	Ja**	1	1	3	1
	2055	38 mm	5, 10 m	Transparent	PU	+90/-40	Ja**	1	1	3	1
	2038	38 mm	15 m	Schwarz/weiß	PVC	+85/-5	Nein	2	2	2	4
Super D hochelastisch	2039	50 mm	15 m	Schwarz/weiß	PVC	+86/-5	Nein	2	2	2	4

*Definition antistatisch < 106 Ω. Zur Bestellung in ESD-Ausführung hinter der Artikelnummer ein E hinzufügen. ** Die Stahlspirale muss nach Entfernung der Isolierung an leitendes Material gelegt werden.

Rotationskupplungen

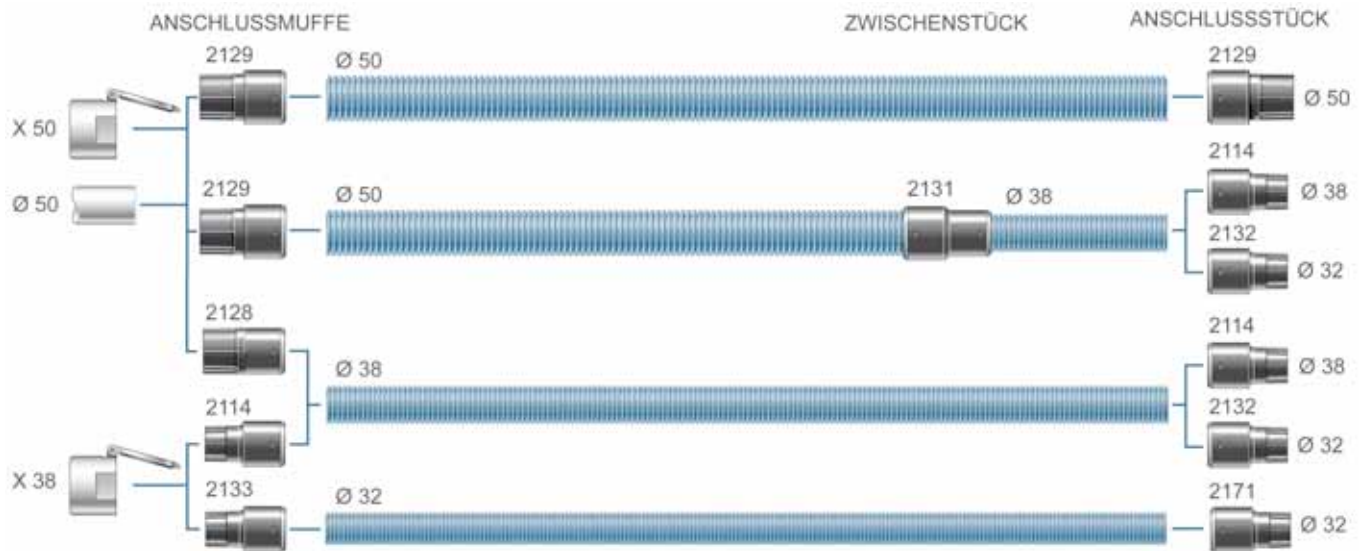

Art.-Nr.	Description
2114*	Anschlusstück, drehbar 38/38
2128*	Anschlussmuffe, drehbar 50/38
2129*	Anschlussmuffe, drehbar 50/50
2131*	Zwischenstück, drehbar 50/38

Art.-Nr.	Description
2132*	Anschlusstück, drehbar 32/38
2133*	Anschlussmuffe, drehbar 38/32
2171*	Anschlussmuffe, drehbar 32/32

Kupplungen mit Gewinde

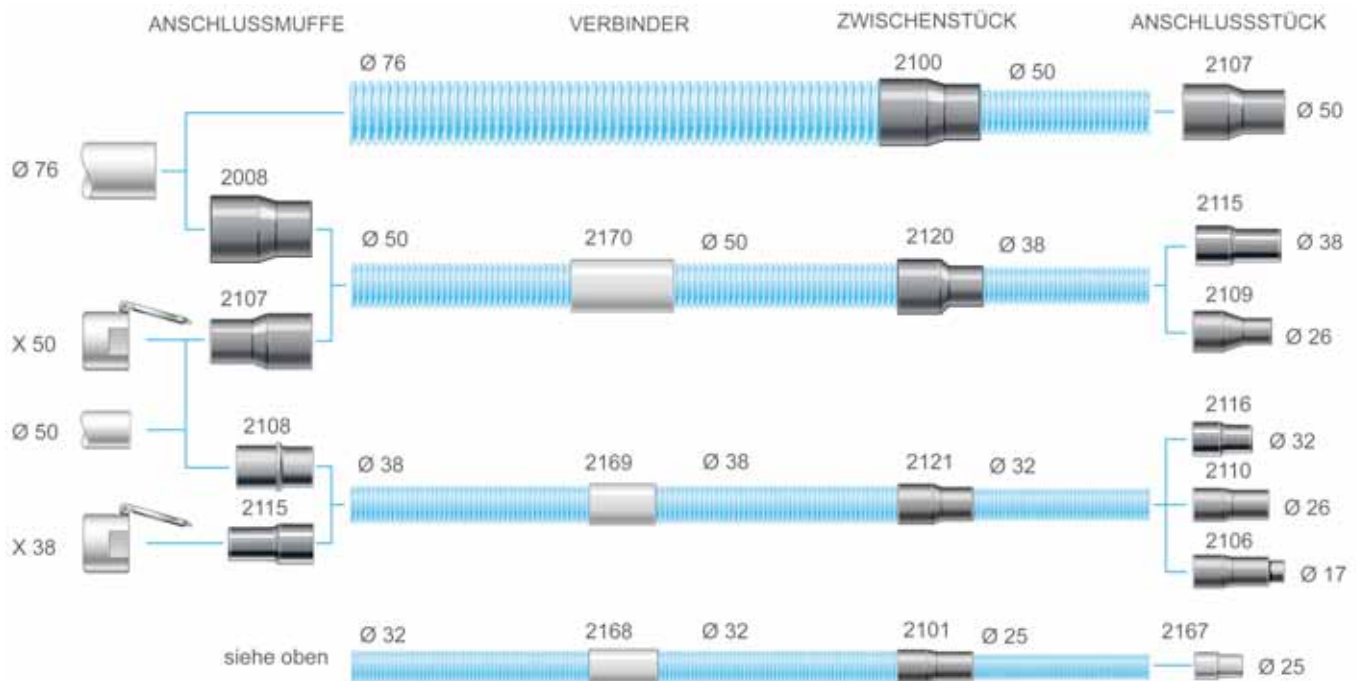

*Antistatisch $10^6 \Omega \text{ cm}$.
Zur Bestellung in ESDAusführung hinter der Artikelnummer ein E hinzufügen.

Art.-Nr.	Description
2008*	Anschlussmuffe 76/50
2100*	Zwischenstück 76/50
2101*	Zwischenstück 32/25
2106*	Anschlusstück 17/32
2107*	Anschlussmuffe 50/50
2108*	Anschlussmuffe 50/38
2109*	Anschlusstück 26/38
2110*	Anschlusstück 26/32
2115*	Anschlusstück 38/38

Art.-Nr.	Description
2116	Anschlusstück 32/32
2120*	Zwischenstück 50/38
2121*	Zwischenstück 38/32
2156*	Schlussnippel 72/72.5
2167*	Anschlusstück 25/25
2168*	Verbinder 32
2169*	Verbinder 38
2170*	Verbinder 50

Rotationskupplungen für PU-Schläuche

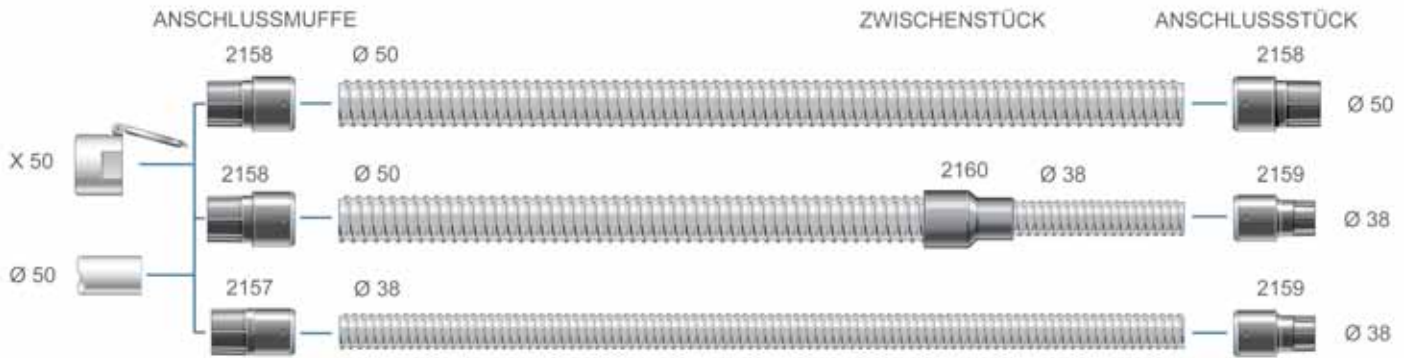

Kupplungen mit Gewinde für PU-Schläuche

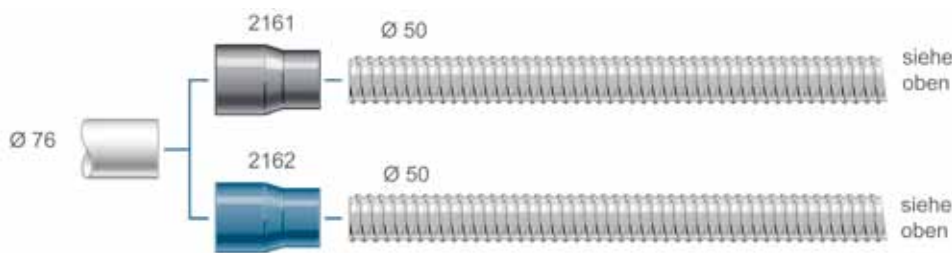

Art.-Nr.

- 2157* Anschlussmuffe Ø 50/38 PU, drehbar
- 2158* Anschlussmuffe Ø 50/50 PU, drehbar
- 2159* Anschlussmuffe Ø 38/38 PU, drehbar
- 2160* Zwischenstück Ø 50/38 PU, drehbar
- 2161* Anschlussmuffe Ø 76/50 PU, EPDM
- 2162* Anschlussmuffe Ø 76/50 PU, Nitril

Schnellkupplung Saugschlauch

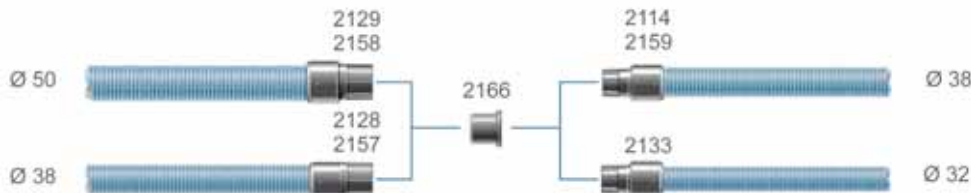

Art.-Nr.

- 2166 Schnellkupplung Saugschlauch

Mehrfach-Anschlussstück



Art.-Nr.

- 42497* Mehrfach-Anschlussstück für handgeführtes Werkzeug
- 2114* Anschlussmuffe Ø 38/38, drehbar
- 2115* Anschlussmuffe Ø 38/38
- 42170 Zyklonanschlussreduzierung für Ø 50 Rohr

Das Mehrfach-Anschlussstück passt auf Absaughauben mit einem Anschluss von 25-35 mm (Außendurchmesser). Es wird einfach am entsprechenden Durchmesser (mit 25, 27, 29, 31, 33, 35 mm gekennzeichnet) abgeschnitten. An das andere Ende passen die Anschlussmuffen 2115 und 2114.

*Antistatisch 106 Ω cm. Zur Bestellung in ESDAusführung hinter der Artikelnummer ein E hinzufügen.

Schlauchsätze

Art.-Nr.

2125 Schlauchsatz 50/38 L = 7 m

Art.-Nr.

2126 Schlauchsatz 50/38 L = 7 m antistatisch

Art.-Nr.

2006 Schlauchsatz 38 L = 2 m

Art.-Nr.

2015 Schlauchsatz 38 L = 2 m

2105* Schlauchsatz 38 L = 5 m

Standardschlauch, drehbares
Zwischenstück 50/38

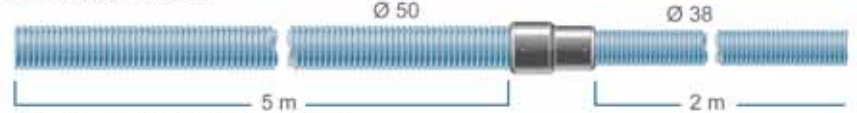

Antistatischer Schlauch, drehbares
Zwischenstück 50/38



Standardschlauch, drehbares
Zwischenstück 50/38

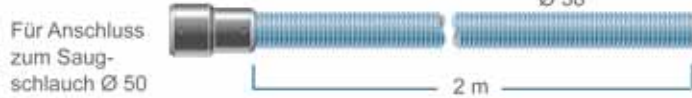

Standardschlauch, drehbares
Zwischenstück 50/38

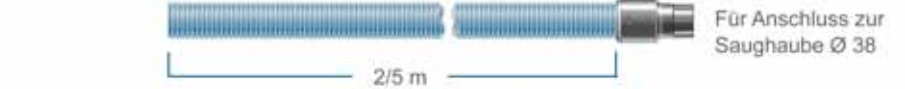

* Standard Saugschlauch, drehbare, nicht demontierbare Anschlussmuffe (Ersatz für Standardschlauchsatz).

Ersatzteile zu den Bodensaugdüsen

Bodensaugdüse Ø 38, Kunststoff

Satz		B = 320		B = 370			
		7320	7321	7322	7323		
A	Gummileiste B 316/288 (2 Stk.)	7328	X	-	7329	X	-
B	Bürste vorne	7225	-	X	7226	-	X
C	Bürste hinten	7326	-	X	7327	-	X
D	Bürstenhalterung	7215	X	X	7216	X	X
E	Bürstenhalterung	7324	X	X	7325	X	X
F	Rad, Bodensaugdüse P 4	0455	X	X	40455	X	X

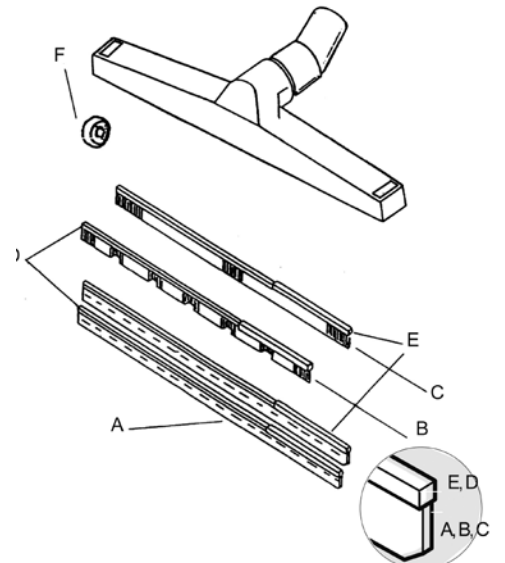

Bodensaugdüse Ø 38, Ø 50, Aluminium

Satz		Ø 38		Ø 50			
		B = 370	B = 450	B = 500			
		7235	7236	7238			
A	Gummileiste* (2 Stk.)	7045	X	7014	X	7051	X
B	Bürste vorne	7222	-	7223	-	7224	-
C	Bürste hinten	7225	-	7228	-	7227	-
D	Bürstenhalterung	7216	X	7218	X	7219	X
E	Bürstenhalterung	7215	X	7217	X	7218	X
F	Bürstenhalterung	7242	X	7243	X	7244	X
G	Rad, Bodensaugdüse	7252	X	7252	X	7252	X
H	Bügel	7239	X	7240	X	7241	X
I	Verstellschraube	7253	X	7253	X	7253	X
J	Verbindung 38, antistatisch	7335	X	7335	X	7245	X

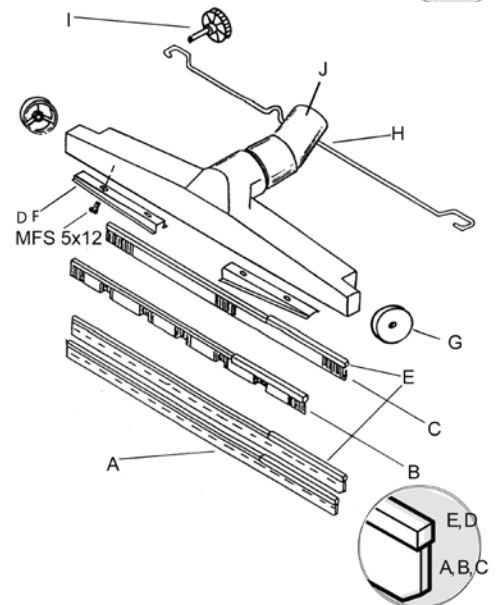

* Auch als Meterware, Art Nr 7058 (50 m)

X = Standard

- = kann gewechselt werden

Filter

Zellulose Feinfilter

Standardfilter von hoher Qualität mit sehr gutem Abscheidegrad. Oberflächen-behandelt mit Äthoxylinharz für größeren Widerstand gegen Feuchtigkeit und andere Stoffe.

Polyester Feinfilter

Hochwertiger Filter, der gegen die meisten Stoffe widerstandsfähig ist. Sehr geeignet für feuchte Umgebung, beispielsweise in der mechanische Industrie, im Zusammenhang mit Schneidflüssigkeiten usw. Der Filter kann gewaschen werden.

HEPA Filter, Mikrofilter

Bei vielen Modellen werden separate Mikrofilter nach dem Feinfilter montiert. Der Mikrofilter ist aus Glasfaser mit einer Stützschiicht aus Zellulose. Der Abscheidegrad von 99,995% nach DIN EN 60335 ermöglicht, dass auch die kleinste Partikel abgeschieden werden. Beachten Sie, dass die Filterdichtungsflächen bei jedem Filtertausch gereinigt und auf Dichtigkeit überprüft werden müssen.

Bei der Abscheidung von speziellen Materialien können spezielle Filtermaterialien, wie zum Beispiel mit teflonbeschichtete Polyesterfilter, sinnvoll sein. Diese fertigen wir gerne speziell für Sie an.



DC 1800 / DC 2800 / DC 2900

Art.-Nr.	Bezeichnung	Konstruktion	Material	Fläche m ²	Klassiikation	Max. Temp.
42028	Feinfilter	Gefaltet	Polyester	1,5	Klasse M; 99,9 %	95°C
42029	Feinfilter	Gefaltet um Stützzyylinder	Zellulose	1,5	Klasse M; 99,9 %	80°C
42027	Mikrofilter	Gefaltet	Zellulose, Glasfaser	0,85	Klasse H; 99,995 %	80°C

DC 3800 / DC 3900

Art.-Nr.	Bezeichnung	Konstruktion	Material	Fläche m ²	Klassiikation	Max. Temp.
42025	Feinfilter	Gefaltet um Stützzyylinder	Polyester	1,8	Klasse M; 99,9 %	95°C
42026	Feinfilter	Gefaltet um Stützzyylinder	Zellulose	1,8	Klasse M; 99,9 %	80°C
42465	Feinfilter teflonbeschichtet	Gefaltet um Stützzyylinder	Polyester, PTFE	1,8	Klasse M; 99,9 %	95°C
42024	Mikrofilter	Gefaltet um Stützzyylinder	Zellulose, Glasfaser	1,5	Klasse H; 99,995 %	80°C

DC Tromb 400

Art.-Nr.	Bezeichnung	Konstruktion	Material	Fläche m ²	Klassiikation	Max. Temp.
44017	Feinfilter	Gefaltet um Stützzyylinder	Polyester	2,5	Klasse M; 99,9 %	130°C
44043	Feinfilter	Gefaltet um Stützzyylinder	Zellulose	2,5	Klasse M; 99,9 %	80°C
44016	Mikrofilter	Gefaltet	Zellulose, Glasfaser	2,2	Klasse H; 99,995 %	80°C

DC 5900

Art.-Nr.	Bezeichnung	Konstruktion	Material	Fläche m ²	Klassiikation	Max. Temp.
4292	Feinfilter	Gefaltet um Stützzyylinder	Polyester	8,4	Klasse M; 99,9 %	130°C
429203	Feinfilter telonbeschichtet	Gefaltet um Stützzyylinder	Polyester, PTFE	5,0	Klasse M; 99,9 %	130°C
429204	Feinfilter	Gefaltet um Stützzyylinder	Polyester	5,0	Klasse M; 99,9 %	130°C
42807	Mikrofilter (für DC 5900 9,2 kW-Geräte)	Gefaltet	Zellulose, Glasfaser	3,7	Klasse H; 99,995 %	80°C
42869	Mikrofilter	Gefaltet	Zellulose, Glasfaser	2,7	Klasse H; 99,995 %	80°C

DC AirCube

Art.-Nr.	Bezeichnung	Konstruktion	Material	Fläche m ²	Klassiikation	Max. Temp.
42690	Vorfilter (DC AC 500)	Gefaltet	Filtermatte Polyester	0,2	G3	50°C
42692	Mikrofilter (DC AC 500)	Gefaltet	Zellulose, Glasfaser	4,2	HEPA H13 / Klasse H	80°C
42918	Vorfilter (DC AC 1200)	Gefaltet	Filtermatte Polyester	0,5	G3	50°C
42940	Mikrofilter (DC AC 1200)	Gefaltet um Stützzyylinder	Zellulose, Glasfaser	5,0	HEPA H13 / Klasse H	80°C
42917	Vorfilter (DC AC 2000)	Gefaltet Filtermatte	Polyester	0,7	G3	50°C
42896	Mikrofilter (DC AC 2000)	Gefaltet um Stützzyylinder	Zellulose, Glasfaser	10,0	HEPA H13 / Klasse H	80°C

Plastiksäcke



Maschine	Sack Standard	Sack antistatisch	Volumen (Liter)	Abmessungen (mm)
DC 1800	42291*	42951***	15	360 x 400
DC 1800 XL	42285***	42384***	40	360 x 700
DC 1800H	42285***	42951***	15	360 x 400
DC 2900c	42702*		20	440 x 550
DC 2800H	42285***	42384***	40	360 x 700
DC 3900c Twin	43619*		40	500 x 850
DC 3900L Twin	432177 Longopac**		wählbar	20 m
DC 3900c Twin	43619*		40	500 x 850
DC 3900c Turbo	43619*		40	500 x 850
DC 3900c Twin Turbo	43619*		40	500 x 850
DC Tromb 400c	43619*		40	500 x 850
DC Tromb 400L	432177 Longopac**		wählbar	20 m
DC Tromb 400a	42285***	42384***	40	360 x 700
DC Tromb 400H	42285***		40	360 x 700
DC 5900c	46145*		60	640 x 1000
DC 5900L	44077		wählbar	25 m
DC 5900H	46141 75 415 x 1015			
Filtersack Wassersauger				
DC 50W 4	2190			
DC 75W	42190			
Vorabscheider				
DC F 60	42285***	42384***	40	360 x 700
DC F 2800c	42702*		20	440 x 550
DC F 3900c	43619*		40	500 x 850
DC F 3900L	432177 Longopac**		wählbar	20 m
DC F 8000c	46145*		60	640 x 1000
DC F 8000L	432177 Longopac**		wählbar	20 m

* Säcke werden in Verpackungseinheiten zu 10 Stück verkauft.

** Säcke werden in Verpackungseinheiten zu 4 Stück verkauft.

*** Säcke werden in Verpackungseinheiten zu 50 Stück verkauft.

**Sicher durchatmen in
geschlossenen Räumen.**



**Luftreiniger mit Hochleistungsfilter
gegen Viren, Bakterien, Pollen,
Feinstaub, u.s.w., sorgen
für saubere Luft.**

Eine Anschaffung, die sich langfristig lohnt auch wenn die Pandemie in den kommenden Jahren nachlässt!

- Feinstaubwerte sinken
- Allergiker können aufatmen
- Weniger Grippe, kaum Erkältungen

Funktionsweise:

Unserer Geräte arbeiten mit reiner Filtration, auf eine UVC-Bestrahlung oder die Erhitzung der Filter zur Abtötung von Viren verzichten wir bewusst.

Durch den stetigen Luftstrom trocknen Viren auf Hepa H13 Filtern nach wenigen Stunden aus und werden somit automatisch inaktiviert.

Durch unsere relativ hohe Bauhöhe sorgen wir dafür, dass die Luft im gesamten Raum gleichmäßiger umgewälzt wird. Somit kann es nicht passieren, dass die gefilterte „gesunde“ Luft sofort wieder eingesaugt wird, anstatt im Raum verteilt zu werden.

Die gereinigte Luft wird im Umluftbetrieb dem Raum kontinuierlich wieder zugeführt. Somit wirkt ein AirCube der Ausbreitung der Viren, Bakterien, Pollen, Feinstaub, u.s.w., entgegen.



Technische Daten Schalldämmkabine inkl. Luftreiniger

		AirCube 1200	AirCube 2000
Luftvolumen	m ³ /h	0 - 1.080	0 - 1.850
Geeignete Raumgröße	m ²	70	120
Motorleistung	W	385	505
Abmessung inkl. Verkleidung	cm	158x68x77	184x68x77
Gewicht inkl. Verkleidung	kg	145	225
Geräuschpegel inkl. Verkleidung	dB(A)	38-48	38-48



Gerät im geöffneten Zustand!

- Flüsterleise, Geräuschpegel 38 bis 48 dB (mit Vollverkleidung)
- Absaugleistung bis zu bis 1.850 m³/h
- max. Raumgröße ca. 120 m²
- 6-facher Luftwechsel pro Stunde bei einer Raumhöhe von 2,6 m

Für jeden Einsatzbereich das passende Gerät



Healthy Business

Dustcontrol®